

Trubkový motor:

GEIGER-SOLIDline

Řízení motoru:

GEIGER-Easy (GU45.. E01)

pro žaluzie, screeny a otevřené markýzy s kloubovým ramenem

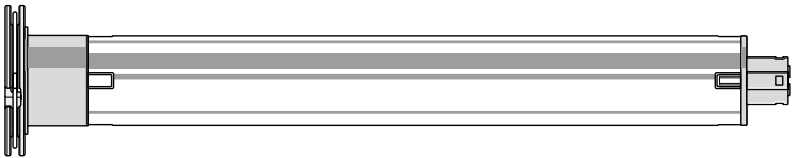

CZ

**Návod na montáž
a obsluhu**

CZ

Obsah

1. Obecně	2
2. Záruka	2
3. Použití	3
4. Bezpečnostní pokyny	3
5. Bezpečnostní pokyny pro montáž.....	4
6. Montážní návod	5
7. Pokyny pro elektrikáře	6
8. Připojení nastavovacího spínače	6
9. Nastavení koncových poloh u rolet	7
10. Nastavení koncových poloh při vysunuté markýze s kloubovým ramenem	9
11. Rozpoznání překážky	10
12. Korekce koncové polohy	10
13. Co udělat, když... ..	10
14. Údržba	10
15. Prohlášení o shodě	11
16. Technické údaje	12
17. Upozornění k likvidaci	12

CZ

1. Obecně

Vážený zákazníku,

zakoupením motoru GEIGER jste se rozhodli pro kvalitní výrobek společnosti GEIGER.

Děkujeme vám za vaše rozhodnutí a v námi projevenou důvěru.

Předtím, než uvedete tento pohon do provozu, vezměte prosím na vědomí následující bezpečnostní pokyny. Tyto jsou určeny k odvrácení nebezpečí a zabránění zranění osob a škodám na majetku.

Montážní a provozní návod obsahuje důležité informace pro montéra, elektrikáře a uživatele.

Prosím, v případě předání výrobku předejte přiměřeně i tento návod.

Uživatel musí tento návod k obsluze dobře uschovat.

2. Záruka

V případě nesprávné instalace, která je v rozporu s montážním a provozním návodem a/nebo konstrukčních změn, provedených na výrobku, zaniká zákonná a smluvní záruka za věcné vady, jakož i ručení za výrobek.

3. Použití

Trubkové motory konstrukční řady SOLIDline (GU45..F01) s elektronickým koncovým vypínáním jsou určeny výlučně pro provoz žaluzií, screenů a otevřených markýz s kloubovým ramenem.

Tyto pohony se nesmí používat pro: pohony mříží, bran, nábytku, zvedací nástroje.

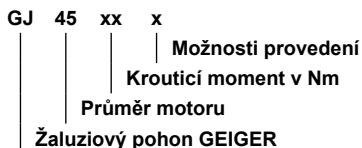

4. Bezpečnostní pokyny



Výstraha: Důležitý bezpečnostní pokyn. Pro bezpečnost osob je důležité dodržovat tyto pokyny. Pokyny je nutné uschovat.

- ▶ Dětem se nesmí dovolit, aby si hrály s pevnými ovládacími prvky. Dálková ovládání je nutné uchovávat mimo dosah dětí.
- ▶ V případě potřeby je nutné zkontrolovat zařízení na často chybnou rovnováhu nebo na známky opotřebení příp. poškozené kabely a pružiny.
- ▶ Je nutné sledovat pohybující se závěs nebo roletu a nedovolit k nim přístup, dokud není závěs nebo roleta zcela spuštěná nebo vytáhnutá.
- ▶ Při provozu s ruční spouští je nutné postupovat při rozjevené roletě s maximální opatrností, protože se může rychle spustit dolů, pokud jsou povolené nebo zničené pružiny nebo pásky.
- ▶ Zařízení se nesmí uvést do provozu, pokud se v jeho blízkosti vykonávají určité práce, jako je např. čištění oken.
- ▶ Automaticky ovládaná zařízení je nutné odpojit od napájecí sítě, pokud se v jejich blízkosti vykonávají určité práce, jako je např. čištění oken.
- ▶ Během provozu je nutné dbát a sledovat nebezpečnou oblast.
- ▶ Pokud se v nebezpečné oblasti zdržují osoby nebo se zde nachází předměty, tak se zařízení nesmí používat.
- ▶ Poškozená zařízení je nutné vypnout až do jejich opravy.
- ▶ Při údržbě a čištění se zařízení musí bezpodmínečně vypnout.
- ▶ Je třeba se vyhýbat místům, kde hrozí zmáčknutí a pořezání, a tyto místa se musí také zajistit proti nebezpečí zranění.
- ▶ Toto zařízení smí používat děti ve věku od 8 let a starší, jakož i osoby se sníženými fyzickými, smyslovými nebo duševními schopnostmi nebo osoby s nedostatkem zkušeností a znalostí pouze tehdy, pokud jsou pod dohledem nebo pokud byly poučeni o bezpečném používání zařízení a pochopily z toho vyplývající nebezpečí. Děti si se zařízením nesmí hrát. Děti také nesmí provádět čištění ani údržbu.
- ▶ Vyhodnocená hladina akustického tlaku je nižší než 70 dB(A)
- ▶ Pro údržbu a výměnu dílů je nutné pohon odpojit od napájení proudem. Odpoj-li se pohon vytáhnutím konektoru ze zástrčky, tak obslužná osoba musí mít z jakéhokoliv místa, ke kterému má přístup, možnost kontroly, že je zástrčka vždy vytáhnutá.
- ▶ Pokud to není možné z důvodu konstrukce nebo instalace zařízení, musí se odpojení zajistit na místě odpojení pomocí odblokování.
- ▶ Kryt trubky pohonu může být při dlouhém provozu velmi horký. Při práci na zařízení se můžete dotknout krytu trubky až po jeho ochlazení.

CZ

5. Bezpečnostní pokyny pro montáž



Výstraha: Důležité bezpečnostní pokyny. Postupujte podle veškerých montážních pokynů, protože nesprávná montáž může mít za následek vážná zranění.

- ▶ Při montáži pohonu bez mechanické ochrany pohyblivých částí a krytu trubky, který se rozehrěje, se pohon musí namontovat ve výšce min. 2,5 m nad podlahou nebo jinou rovinou, která zaručí přístup k pohonu.
- ▶ Před instalací motoru je nutné odstranit veškerá nepotřebná vedení a všechna zařízení, nepotřebná pro ovládání s motorovým pohonem, je nutné vyřadit z provozu.
- ▶ Ovládací prvek ruční spouští se musí namontovat do výšky pod 1,8 m.
- ▶ Pokud je motor ovládán spínačem nebo tlačítkem, tak se spínač nebo tlačítko musí namontovat v dohlednosti motoru. Spínač resp. tlačítko se nesmí nacházet v blízkosti pohyblivých částí. Instalační výška musí být minimálně 1,5 m nad podlahou.
- ▶ Napevno namontovaná ovládací zařízení musí být namontovaná viditelně.
- ▶ U horizontálně spouštěcího zařízení je nutné dodržovat minimální horizontální vzdálenost 0,4 m mezi úplně spuštěnou hnací částí a jakýmkoliv pevně uloženým předmětem.
- ▶ Jmenovité otáčky a jmenovitý moment pohonu musí být vhodné pro daný systém.
- ▶ Použité montážní příslušenství musí být dimenzováno pro zvolený jmenovitý moment.
- ▶ Pro montáž pohonu jsou nezbytné dobré technické znalosti a dobré mechanické schopnosti. Nesprávná montáž může vést k vážným zraněním. Elektrické práce musí provádět kvalifikovaný elektrikář v souladu s místními předpisy.
- ▶ Smí se používat pouze přípojné vedení, vhodné pro podmínky prostředí a vyhovující konstrukčním požadavkům (viz katalog příslušenství).
- ▶ Pokud není přístroj vybaven přípojným vedením a zástrčkou nebo jinými prostředky pro odpojení od sítě, který nemá v každém pólu šířku otevření kontaktu v souladu s podmínkami pro kategorii přepětí III pro úplné odpojení, pak je nutné, takové odpojovací zařízení zabudovat do napevno položené elektrické instalace v souladu s předpisy o zřízení.
- ▶ Přípojné vedení se nesmí montovat na horké povrchy.
- ▶ Po provedení instalace musí být přístupný konektor pro odpojení pohonu od napájení.
- ▶ Poškozené přípojné vedení je nutné nahradit za přípojné vedení GEIGER stejného typu vedení.
- ▶ Přístroj musí být upevněn tak, jak je popsáno v montážním návodu. Upevnění se nesmí provádět za pomoci lepidel, protože takováto upevnění jsou považována za nespolehlivá.

6. Montážní návod



Před upevněním je nutné zkontrolovat pevnost zdiva resp. podkladu.



Před instalací je nutné zkontrolovat motor, zda není viditelně poškozen, t.j. zda se nevyskytují praskliny nebo poškození izolace!



Pozor: Má-li se hřídel s unášecem trubky sešroubovat/zanýtovat, musí se změřit rozměr od konce hřídele až do středu unášče a označit na hřídeli.

Při vrtání do navijecího hřídele se nikdy nesmí vrtat v oblasti motoru trubky!

Motor trubky se při vkládání **nesmí** zarážet do hřídele ani se do hřídele **nesmí** nechat padnout.

Instalace do rolety:

Motorové ložisko upevnit na existujících rozpěrkách nebo v boční části.

Motor s vhodným adaptérem a unášecem zasunout do hřídele až na doraz adaptéru hřídele.

Na protilehlé straně vsunout opouzdrnění válce. Zastrčit hřídel s motorem na ložisko klipu motoru nebo otočné ložisko motoru. Na protilehlé straně vytáhnout opouzdrnění válce dokud kolík nezaskočí do kulového ložiska.

Sešroubovat opouzdrnění válce s hřídelem. Sešroubovat hřídel s unášecem trubky.

Upevnit opancéřování žaluzie, rolety na hřídeli.

Alternativně: Použít pro vyčnívající prvky upevňovací plechy. Nasunout motor. Ložisko zaskočí. K povolení: Otáčet pružinovým kroužkem.

Instalace do markýzy a screenu:

Motor s vhodným adaptérem a unášecem zasunout do hřídele až na doraz adaptéru hřídele. Upevnit ložisko motoru na markýzu.

Motor nasadit na ložisko motoru a zajistit.

V závislosti na hlavě motoru lze použít různá řešení upevnění:

Zastrčit motor se čtyřhranem do čtyřhranné hvězdicové ložisko a zajistit závlačkou

Vložit motor do existujícího ložiska motoru a zajistit

Vložit motor do vhodného klipového ložiska a zajistit pružinou nebo otočnou pákou



Motor GEIGER SOLIDline je určen pro průměr hřídele od 50 mm!

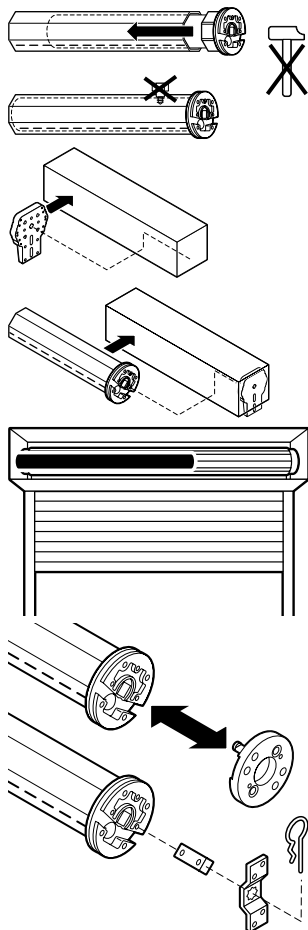

CZ

7. Pokyny pro elektrikáře



Pozor: Důležitá upozornění k instalaci. Postupujte podle všech pokynů a upozornění, nesprávná realizace může vést ke zničení pohonu a spínacího zařízení.

Nastavovací kabel smí používat jen odborně školený elektrikář.

Pohony s elektronickým nastavením lze zapojovat paralelně.

U paralelního zapojení je třeba zohlednit maximální hodnoty zapojení dané fáze a jejich jističích a ovládacích prvků. Změna směru pohybu musí být provedena s mezípolohou zastavení.

Při ovládní je třeba zohlednit dobu zpoždění, která je 0,5 sec.

Při zapojení v trojfázové síti je třeba oba směry pohybu připojit ke stejné fázi.

PVC kabely nejsou vhodné pro zařízení používaná venku nebo vystaven delší zvýšené UV záření. Tyto kabely nesmí být použity, pokud je pravděpodobné, že se dotknou kovových částí, jejichž teplota přesahuje 70°C.

Připojovací kabel s konektorem Hirschmann je určen a certifikován pro připojení na konektor Hirschmann.

Pro vyloučení chybného provozu je třeba u motorů s elektronickým nastavením dodržet maximální délku přívodu (reference NYM) od aktoru nebo spínače 100 m.

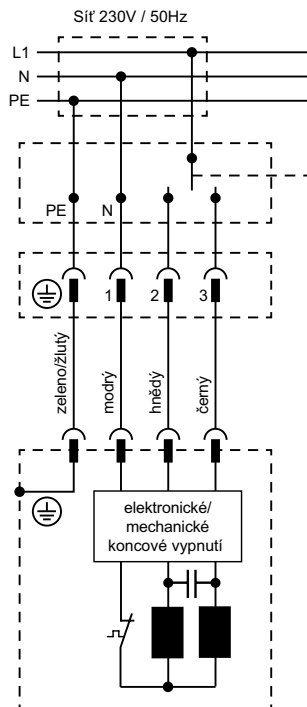

8. Připojení nastavovacího spínače

CZ



Pro nastavení koncových poloh motoru řady GJ56.. E06 lze použít libovolný nastavovací kabel s programovacím tlačítkem nebo možností současného stisknutí tlačítek NAHORU a DOLŮ.

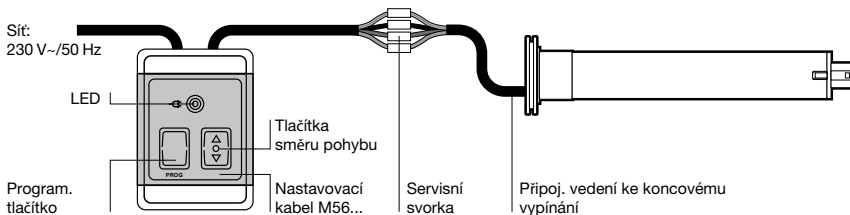

Nastavovací kabel se zapojuje k připojovacímu vedení motoru. (Viz schéma zapojení na zadní straně nastavovacího spínače.) Přiřazení ke směru otáčení závisí na instalační situaci u pohonu. Poté se nastavovací spínač připojí k síťovému napájení (230V).

Artiklové číslo nastavovacích kabelů GEIGER

M56F152	se servisní spojkou (D), 5-polový, schopný SMI
M56F153	se servis. spojkou (CH), 5-polový, schopný SMI
M56F154	se servisní spojkou (D), 4-polový

9. Nastavení koncových poloh u rolet

Možné jsou následující způsoby instalace:	Vybavení žaluzie:	Vybavení markýzy:
A Horní a dolní koncová poloha s dorazem	Koncový kolík se zarážkou / s pojistkou proti vysunutí	–
B Horní koncová poloha volně nastavitelná / dolní koncová poloha s dorazem	Koncový kolík bez zarážky / s pojistkou proti vysunutí	–
C Horní koncová poloha s dorazem / dolní koncová poloha volně nastavitelná	Koncový kolík se zarážkou / bez pojistky proti vysunutí	Je-li možné použít ramena jako doraz
D Volně nastavitelná horní i dolní koncová poloha	Koncový kolík bez zarážky / bez pojistky proti vysunutí	Nejsou-li použity žádné dorazy

Změna/vymazání koncových poloh

Chcete-li změnit či vymazat koncové polohy, naprogramujte požadované koncové polohy znovu (viz kapitolu „Programování koncových poloh“).

Varianta A: Horní a dolní koncová poloha s dorazem

Stisknutím tlačítka PROG nebo současným stisknutím tlačítek NAHORU a DOLŮ aktivujete režim programování, načež dojde k potvrzení ze strany motoru (Ozve se 1x „cvak-cvak“). Režim programování je při každém povelu k posunu indikován přerušovaným pohybem (start-stop-start).

Horní koncová poloha

Stiskněte tlačítko NAHORU nebo DOLŮ a najedte závěsem až k hornímu dorazu tak, aby se motor sám vypnul.

Nyní je horní koncová poloha uložena.

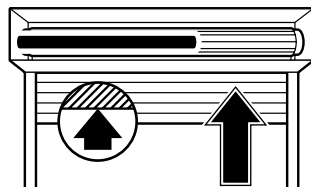

Dolní koncová poloha

Stiskněte tlačítko NAHORU nebo DOLŮ a najedte závěsem až k dolnímu dorazu tak, aby se motor sám vypnul.

Nyní je dolní koncová poloha uložena.

Programování se ukončí a motor přejde do běžného provozního režimu.

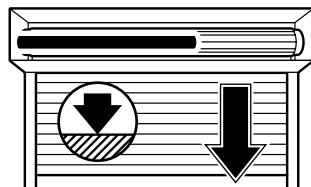

Varianta B: Horní koncová poloha volně nastavitelná / dolní koncová poloha s dorazem

Stisknutím tlačítka PROG nebo současným stisknutím tlačítek NAHORU a DOLŮ aktivujete režim programování, načež dojde k potvrzení ze strany motoru (Ozve se 1x „cvak-cvak“). Režim programování je při každém povelu k pohybu indikován přerušovaným pohybem (start-stop-start).

Horní koncová poloha:

Stiskněte tlačítko NAHORU nebo DOLŮ a najedte závěsem do požadované horní koncové polohy. Tlačítkem NAHORU nebo DOLŮ je možné provést potřebné korekce. Stiskněte tlačítko PROG nebo stiskněte současně tlačítka NAHORU a DOLŮ, načež dojde k potvrzení ze strany motoru (Ozve se 2x „cvak-cvak“).

Nyní je horní koncová poloha uložena.

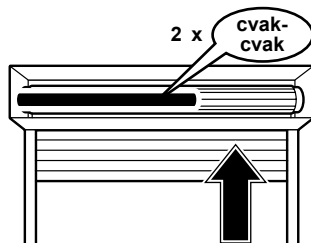

CZ

Dolní koncová poloha

Stiskněte tlačítko NAHORU nebo DOLŮ a najedte závěsem až k dolnímu dorazu tak, aby se motor sám vypnul.

Nyní je dolní koncová poloha uložena.

Programování se ukončí a motor přejde do běžného provozního režimu.

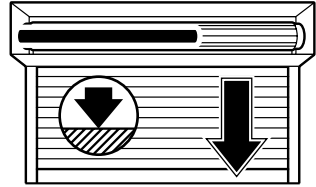

Varianta C: Horní koncová poloha s dorazem / dolní koncová poloha volně nastavitelná

Stisknutím tlačítka PROG nebo současným stisknutím tlačítek NAHORU a DOLŮ aktivujete režim programování, načež dojde k potvrzení ze strany motoru (Ozve se 1x „cvak-cvak“). Režim programování je při každém povelu k pohybu indikován přerušovaným pohybem (start-stop-start).

Horní koncová poloha

Stiskněte tlačítko NAHORU nebo DOLŮ a najedte závěsem až k hornímu dorazu tak, aby se motor sám vypnul.

Nyní je horní koncová poloha uložena.

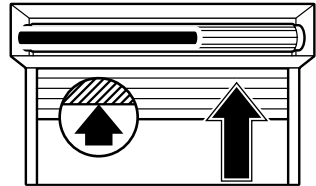

Dolní koncová poloha

Stiskněte tlačítko NAHORU nebo DOLŮ a najedte závěsem do požadované dolní koncové polohy. Tlačítkem NAHORU nebo DOLŮ je možné provést potřebné korekce. Stiskněte tlačítko PROG nebo stiskněte současně tlačítka NAHORU a DOLŮ, načež dojde k potvrzení ze strany motoru (Ozve se 3x „cvak-cvak“).

Nyní je dolní koncová poloha uložena.

Programování se ukončí a motor přejde do běžného provozního režimu.

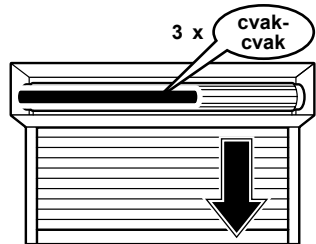

Varianta D: Volně nastavitelná horní i dolní koncová poloha

Stisknutím tlačítka PROG nebo současným stisknutím tlačítek NAHORU a DOLŮ aktivujete režim programování, načež dojde k potvrzení ze strany motoru (Ozve se 1x „cvak-cvak“). Režim programování je při každém povelu k pohybu indikován přerušovaným pohybem (start-stop-start).

Horní koncová poloha

Stiskněte tlačítko NAHORU nebo DOLŮ a najedte závěsem do požadované horní koncové polohy. Tlačítkem NAHORU nebo DOLŮ je možné provést potřebné korekce. Stiskněte tlačítko PROG nebo stiskněte současně tlačítka NAHORU a DOLŮ, načež dojde k potvrzení ze strany motoru (Ozve se 2x „cvak-cvak“).

Nyní je horní koncová poloha uložena.

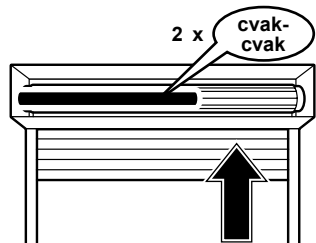

Dolní koncová poloha

Stiskněte tlačítko NAHORU nebo DOLŮ a najedte závěsem do požadované dolní koncové polohy. Tlačítkem NAHORU nebo DOLŮ je možné provést potřebné korekce. Stiskněte tlačítko PROG nebo stiskněte současně tlačítka NAHORU a DOLŮ, načež dojde k potvrzení ze strany motoru (Ozve se 3x „cvak-cvak“).

Nyní je dolní koncová poloha uložena.

Programování se ukončí a motor přejde do běžného provozního režimu.

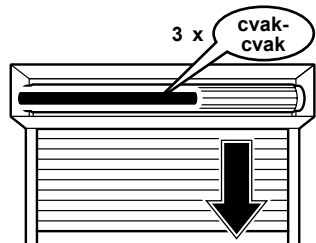

10. Nastavení koncových poloh při vysunutí markýze s kloubovým ramenem

Varianta C: Horní koncová poloha s dorazem / dolní koncová poloha volně nastavitelná

Stisknutím tlačítka PROG nebo současným stisknutím tlačítek NAHORU a DOLŮ aktivujte režim programování, načež dojde k potvrzení ze strany motoru (Ozve se 1x „cvak-cvak“). Režim programování je při každém povelu k pohybu indikován přerušovaným pohybem (start-stop-start).

Horní koncová poloha

Stiskněte tlačítko NAHORU nebo DOLŮ a najedte závěsem do požadované dolní koncové polohy. Tlačítkem NAHORU nebo DOLŮ je možné provést potřebné korekce.

Nyní je horní koncová poloha uložena.

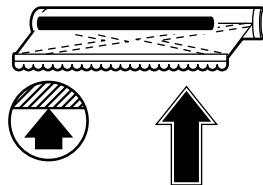

Dolní koncová poloha

Stiskněte tlačítko NAHORU nebo DOLŮ a najedte závěsem do požadované dolní koncové polohy. Tlačítkem NAHORU nebo DOLŮ je možné provést potřebné korekce. Stiskněte tlačítko PROG nebo stiskněte současně tlačítka NAHORU a DOLŮ, načež dojde k potvrzení ze strany motoru (Ozve se 3x „cvak-cvak“).

Nyní je dolní koncová poloha uložena.

Programování se ukončí a motor přejde do běžného provozního režimu.

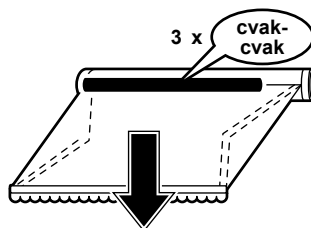

Varianta D: Volně nastavitelná horní i dolní koncová poloha

Stisknutím tlačítka PROG nebo současným stisknutím tlačítek NAHORU a DOLŮ aktivujte režim programování, načež dojde k potvrzení ze strany motoru (Ozve se 1x „cvak-cvak“). Režim programování je při každém povelu k pohybu indikován přerušovaným pohybem (start-stop-start).

Horní koncová poloha

Stiskněte tlačítko NAHORU nebo DOLŮ a najedte závěsem do požadované horní koncové polohy. Tlačítkem NAHORU nebo DOLŮ je možné provést potřebné korekce. Stiskněte tlačítko PROG nebo stiskněte současně tlačítka NAHORU a DOLŮ, načež dojde k potvrzení ze strany motoru (Ozve se 2x „cvak-cvak“).

Nyní je horní koncová poloha uložena.

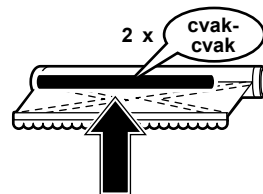

Dolní koncová poloha

Stiskněte tlačítko NAHORU nebo DOLŮ a najedte závěsem do požadované dolní koncové polohy. Tlačítkem NAHORU nebo DOLŮ je možné provést potřebné korekce. Stiskněte tlačítko PROG nebo stiskněte současně tlačítka NAHORU a DOLŮ, načež dojde k potvrzení ze strany motoru (Ozve se 3x „cvak-cvak“).

Nyní je dolní koncová poloha uložena.

Programování se ukončí a motor přejde do běžného provozního režimu.

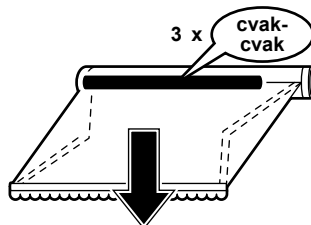

CZ

11. Rozpoznání překážky

Poté, co se naprogramuje první úplný a nepřerušovaný přesun rolety z jedné konečné polohy do druhé, naprogramuje se i potřebný točivý moment.

Při každém dalším úplném a nepřerušovaném přesunu rolety od jedné konečné polohy do druhé proběhne automatická korekce potřebného točivého momentu. Automaticky se při ní zohlední pomalu probíhající změny zařízení, způsobené stárnutím, znečištěním, chladem či teplem. Tento proces probíhá pro oba směry pohybu nezávisle!

Blokuje-li pohyb směrem nahoru nějaká překážka, motor se vypne. Směr pohybu, ve kterém byla zjištěna překážka, se zablokuje. Tato blokace se zruší poté, co je na určitou dobu aktivován motorový posun opačným směrem. Před opětovným posunem závěsu ve směru překážky je tedy nejprve potřeba tuto překážku odstranit.

12. Korekce koncové polohy

Pokud se koncová poloha naprogramuje s využitím koncového dorazu (varianty **A** nebo **C**), zastaví příště motor ještě před dosažením dorazu, aby nedocházelo k mechanickému zatěžování závěsu. Po každých 5, 20 a poté vždy po 50 cyklech probíhá kontrola a podle potřeby i korekce koncové polohy.

Dojde-li působením změn teploty k **prodloužení závěsu**, proběhne při příští korekci koncové polohy odpovídající oprava.

Pokud se vlivem kolísání teplot **změní nastavení navíjení** a závěs se posune proti dorazu, proběhne okamžitá korekce koncové polohy. Kromě toho se restartuje počítadlo korekcí koncové polohy.

13. Co udělat, když...

Problém	Řešení
Motor neběží.	<ul style="list-style-type: none">• Motor není zastrčen. Zkontrolujte konektor.• Zkontrolujte, zda není příp. poškozen přípojný kabel.• Zkontrolujte sítové napětí a nechte příčinu výpadku napětí zkontrolovat elektrikářem.
Motor se namísto ve směru dolů otáčí ve směru nahoru.	<ul style="list-style-type: none">• Došlo k záměně řídicích vedení. Zaměňte vodiče černé a hnědé barvy.
Motor běží jen jedním směrem.	<ul style="list-style-type: none">• Motor v koncové poloze. Spusťte motor opačným směrem. Proveďte také nové nastavení koncových poloh.
Po vícenásobném spuštění se motor zastaví a nereaguje více.	<ul style="list-style-type: none">• Motor se příliš zahřál a vypnul se. Nechte motor vychladnout po dobu cca 15 min. a zkuste to znovu.

14. Údržba

Pohon je bezúdržbový.

15. Prohlášení o shodě



EU Konformitätserklärung

Gerhard Geiger GmbH & Co. KG
Antriebstechnik
Schleifmühle 6
D-74321 Bietigheim-Bissingen

Produktbezeichnung:

Jalousieantrieb, Rollladenantrieb, Markisenantrieb

Typenbezeichnungen:

GJ56..
GR45..
GU45..
GSI56..

Angewendete Richtlinie:

2006/42/EG
2014/30/EU
1999/5/EG
2011/65/EU

Angewendete Normen:

DIN EN 60335-1
DIN EN 60335-2-97
DIN EN 62233
DIN EN 55014-1
DIN EN 55014-2
DIN EN 61000-3-2
DIN EN 61000-3-3
ETSI EN 300 220-2
ETSI EN 301 489-1
ETSI EN 301 489-3

Dokumentationsbevollmächtigter:

Gerhard Geiger GmbH & Co. KG

Anschrift:

Schleifmühle 6, D-74321 Bietigheim-Bissingen

Bietigheim-Bissingen, den 02.01.2017

Dr. Marc Natusch (Geschäftsführer)

100W1516.de.0117

CZ

Aktuální prohlášení o shodě, viz www.geiger.de

16. Technické údaje

Technické údaje trubkového motoru SOLIDline-KS (GU45..)					
	GU4510	GU4520	GU4530	GU4540	GU4550
Napětí	230 V~/50 Hz				
Proud	0,47 A	0,63 A	0,8 A	1,0 A	1,0 A
Cos Phi (cosφ)	>0,95				
Zapínací proud (faktor)	x 1,2				
Výkon	105 W	140 W	180 W	220 W	220 W
Krouticí moment	10 Nm	20 Nm	30 Nm	40 Nm	50 Nm
Počet otáček	16 1/min	16 1/min	16 1/min	16 1/min	12 1/min
Typ ochrany	IP 44				
Celková délka¹⁾	516,5 mm	546,5 mm	566,5 mm	586,5 mm	586,5 mm
Provozní režim	S2 4 min	S2 5 min	S2 4 min	S2 4 min	S2 4 min
Akustická hladina²⁾	39 dB(A)	41 dB(A)	41 dB(A)	43 dB(A)	-
Průměr	45 mm				
Hmotnost	cca 1,90 kg	cca 2,20 kg	cca 2,40 kg	cca 2,70 kg	cca 2,70 kg
Teplota okolí/vlhkost	Provoz: T = -10°C .. +60°C / H max. 90% Skladování: T = -15°C .. +70°C / v suchu, bez kondenzace				

¹⁾ SOLIDline-ZN: -1 mm / SOLIDline-COM + 3,5 mm / SOLIDline-SOC: + 3 mm / SOLIDline-SIL: ± 0 mm (bez ložiskového čepu)

²⁾ Údaje o průměrné akustické hladině jsou orientační. Hodnoty byly změřeny ve firmě GEIGER při volnoběhu s volně položenými pohony ve vzdálenosti 1 m a zprůměrované v časovém intervalu 10 sekund. Měření se nevztahuje na žádnou konkrétní zkušební normu.

Technické změny vyhrazeny



17. Upozornění k likvidaci

Likvidace obalových materiálů

Obalové materiály jsou suroviny, čímž jsou opět použitelné. Zlikvidujte je řádně v zájmu ochrany životního prostředí!

Likvidace elektrických a elektronických přístrojů.

Elektrické a elektronické přístroje se v souladu s EU směrnici musí sbírat a zlikvidovat separátně.

V případě technických dotazů je Vám rád k dispozici náš servisní tým na tel. čísle +49 (0) 7142 938-333.



Gerhard Geiger GmbH & Co. KG
Schleifmühle 6
D-74321 Bietigheim-Bissingen
Telefon: +49 (0) 7142 938-0
Telefax: +49 (0) 7142 938-230
E-Mail: info@geiger.de
Internet: www.geiger.de

